

チップ形固定インダクタ MRタイプ

Fixed Inductors, Chip Series
Type MR

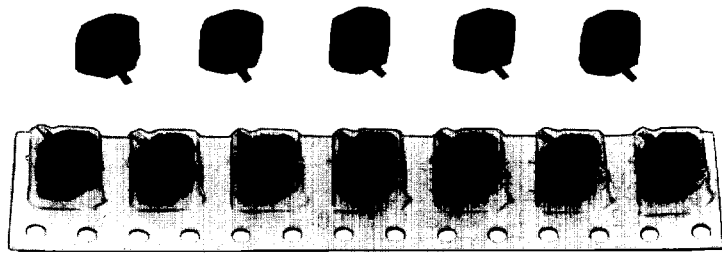

仕様

- 小形, 薄形タイプ
- High インダクタンス
- 外装を樹脂絶縁していることで, 耐湿性, 絶縁性, 断線などのトラブルを防ぎ, 安定した信頼性を有している。

Features

- Small and thin
- High inductance
- High reliability Resin insulation results in superb humidity and insulation characteristics

工業所有権

特許: 2件 出願中

品番呼称法 Explanation of Part Numbers

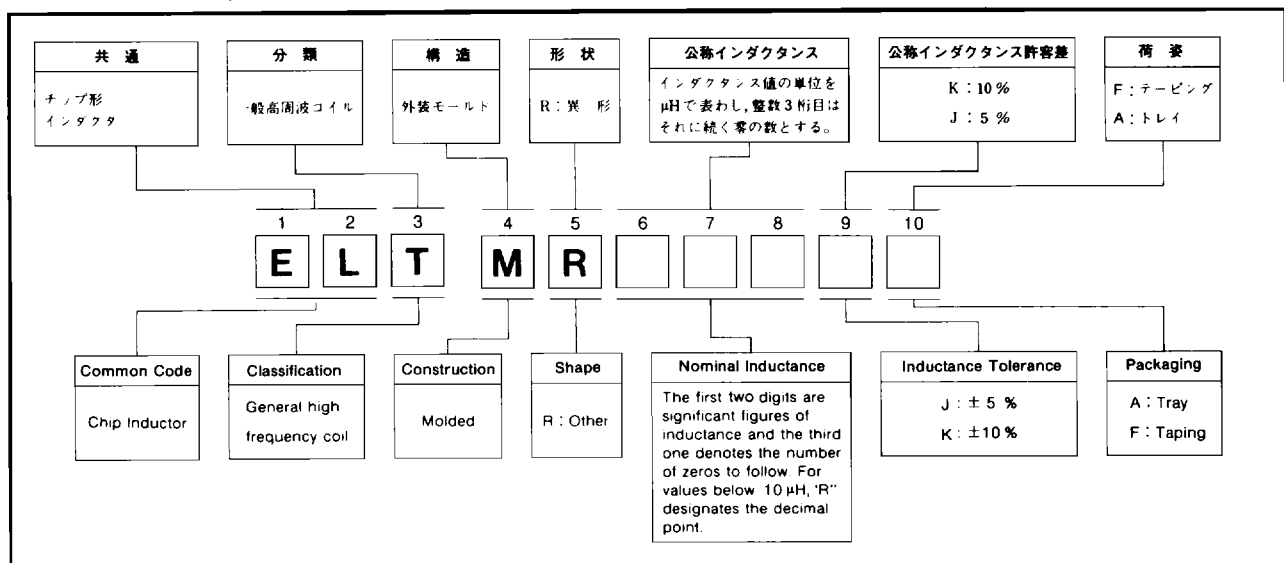

構造図 Construction

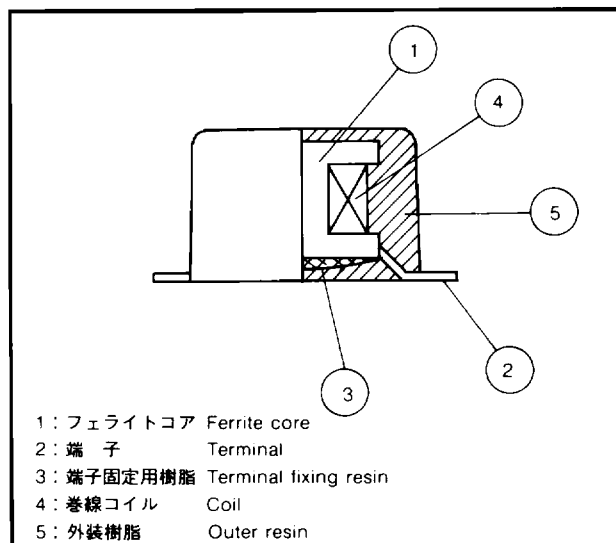

形状寸法図 Dimensions in mm (not to scale)

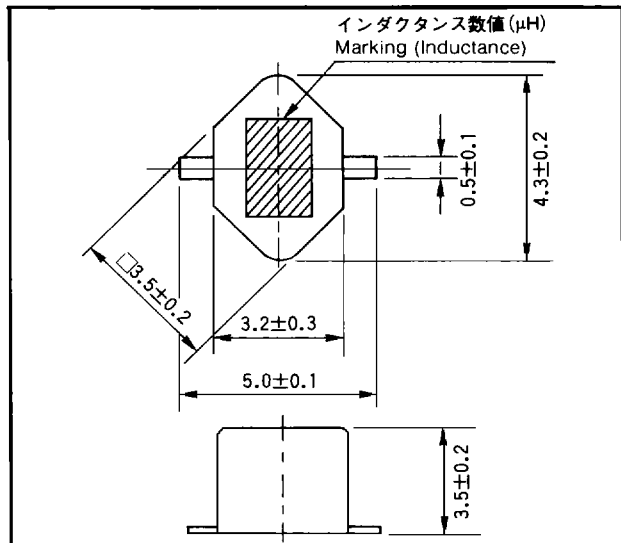

■特性 Performance Characteristics

●設計例でカスタム引合対応となります。

インダクタンス(mH) Inductance	直流抵抗(Ω) DCR	(参考) Qmin.	測定周波数(kHz) Measured at	インダクタンス(mH) Inductance	直流抵抗(Ω) DCR	(参考) Qmin.	測定周波数(kHz) Measured at		
1.0	15	50	252	8.2	115	55	252		
1.2	18			10.0	150				
1.5	20			12.0	180				
1.8	25			15.0	225				
2.2	35	55		22.0	370	30	796.6		
2.7	40							18.0	315
3.3	50	58		27.0	455	25			
3.9	60							33.0	530
4.7	80							39.0	630
5.6	90	55		47.0	750	28			
6.8	100								

■製品例 Examples

製品例 Part No.	インダクタンス(at 1 kHz) Inductance	直流抵抗(at 25℃) DCR	Q
ELT MR822KE	8.2 mH±10%	115 Ω	55 (at 252 kHz)
ELT MR153KE	15.0 mH±10%	225 Ω	30 (at 79.6 kHz)

■包装仕様 Packaging Specifications

●基準包装数量 Standard Packing Quantity

形状 Appearance	包装形態 Style	エンボステーピング Embossed taping
ELT MR□□□□E		2,000pcs/reel

●テーピング用リール Reel

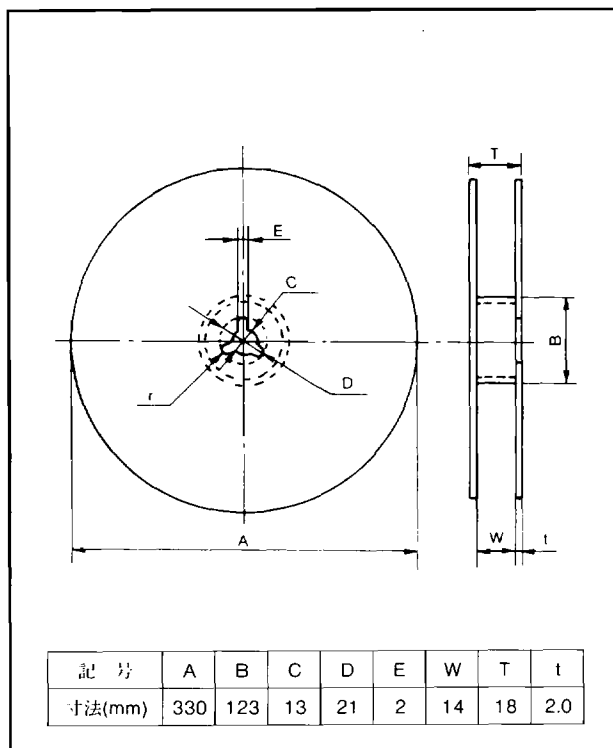

●エンボステーピング Embossed Taping

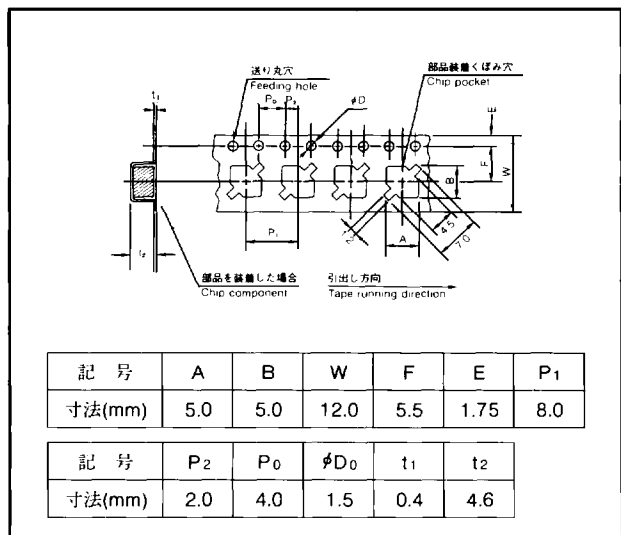

●リーダ部空部仕様

Leader part, Vacant position Specifications

