

Buchsen ID/B6AR-N/...-S

mit Arretierung und Pressanschluss

Einbaudosen vom Typ ID/B6AR-N/...-S sind isolierte Buchsen für den Einbau in Gehäuse und Frontplatten. Zu kontaktierende Stecker mit entsprechender Arretiereinrichtung können in den Buchsen verriegelt werden. Der interne Anschluss erfolgt über eine Pressverbindung für hochflexible Cu-Leiter des Querschnitts 10mm², 16mm² und 25mm².

NEW Die Typen der ...S-Serie sind mit erhöhtem Berührungsschutz.

Die aktiven Teile der ID/B6AR-N/...-S sind im nicht gesteckten Zustand berührungssicher gemäss DIN/VDE 0470, Teil 1.

Bitte Farbcode angeben.

Sockets ID/B6AR-N/...-S

with snap-in lock and crimp connection

Model ID/S6AR-N/...-S panel receptacles are insulated plugs designed for flush mounting in housings and panels. Mating plugs with suitable locking devices can be snap-locked into the receptacle. The internal connection is made with crimp sleeves suitable for 10mm², 16mm² and 25mm² highly flexible Cu-conductors.

NEW The different types of the ...S-Serie are with increased touch-proof safety.

The live parts of socket ID/B6AR-N/...-S are touch-proof safe in the unplugged condition according to DIN/VDE 0470, part 1.

Please state colour code.

Douilles à encastrer ID/B6AR-N/...-S

avec verrouillage et fût à sertir

Les prises à encastrer du type ID/B6AR-N/...-S sont des douilles isolées pour le montage dans des boîtiers et sur des panneaux. Les broches correspondantes, munies d'un dispositif de verrouillage, peuvent être verrouillées dans les douilles. Le raccordement se fait par sertissage de conducteurs Cu extra-souples de 10mm², 16mm² et 25mm² de section.

NEW Les articles de la série ...S ont une protection au toucher renforcée.

Les parties conductrices des douilles ID/B6AR-N/...-S sont protégées au toucher à l'état débroché d'après DIN/VDE 0470, part 1.

Indiquer le code couleur s.v.p.

ID/B6AR-N/...-S **NEW**

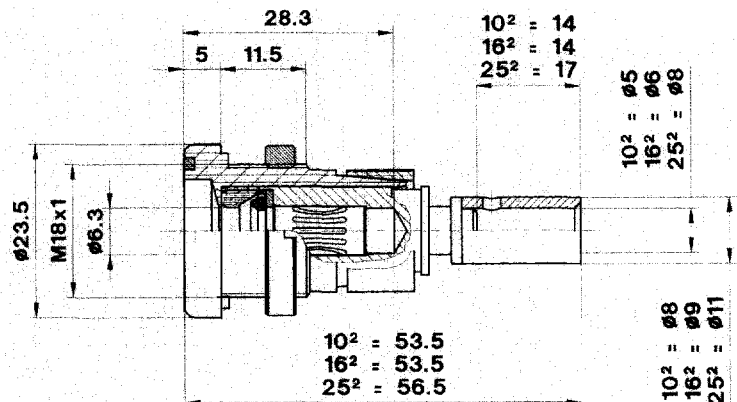
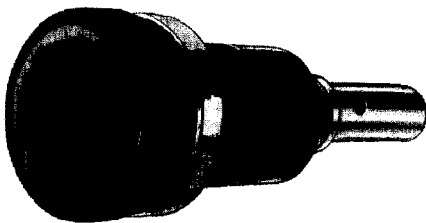

Nr. No. No.	Typ Type Type	Bestell-Nr. Order No. No. de Cde	Bezeichnung	Description	Designation	Farben Colours Couleurs	Lieferform Delivered Livré
ID/B6AR-N/10-S		14.0013	Einbaubuchse	Built-in socket	Douille à encastrer	-0 - -9	komplett, complete, complet
ID/B6AR-N/16-S		14.0014	Einbaubuchse	Built-in socket	Douille à encastrer	-0 - -9	komplett, complete, complet
ID/B6AR-N/25-S		14.0017	Einbaubuchse	Built-in socket	Douille à encastrer	-0 - -9	komplett, complete, complet

		Einzelteile	Individual parts	Pièces détachées		
1	FR6	14.5004	Farbring ¹⁾	Colour ring ¹⁾	Bague de couleur ¹⁾	-0 - -9
2			Gehäuse, PP	Housing, PP	Boîtier, PP	-4
3a	BP6AR-N/10-S	01.0310	Buchse, 10mm ²	Socket, 10mm ²	Douille, 10mm ²	
3b	BP6AR-N/16-S	01.0311	Buchse, 16mm ²	Socket, 16mm ²	Douille, 16mm ²	
3c	BP6AR-N/25-S	01.0312	Buchse, 25mm ²	Socket, 25mm ²	Douille, 25mm ²	
4			Klemmring, POM	Clamping ring, POM	Bague de serrage, POM	
5	MuID	14.5005	Mutter M18x1, Ms, Ni Montageschlüssel	Nut M18x1, brass, Ni Socket spanner	Ecrou M18x1, Lt, Ni Clé de montage	

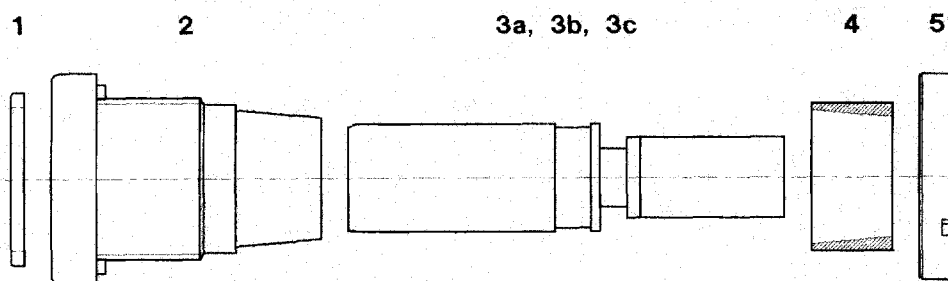

Bohrplan
Drilling plan
Plan de perçage

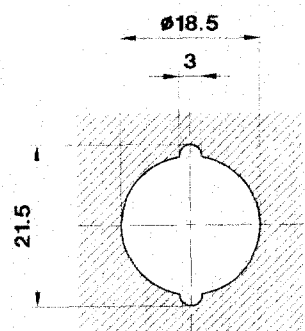

Farbcode / Colour code / Code couleurs									
-0	-1	-2	-3	-4	-5	-6	-7	-8	-9
grün-gelb green-yellow vert-jaune	rot red rouge	blau blue bleu	weiss white blanc	schwarz black noir	gelb yellow jaune	grün green vert	braun brown brun	grau grey gris	violett violet violet